

# 7 KEY STEPS FOR A PERFECT CEDRAL TERRACE

IN 7 SCHRITTEN ZUR PERFEKTEN CEDRAL TERRASSE  
UNE TERRASSE CEDRAL IMPECCABLE EN 7 ÉTAPES  
7 BELANGRIJKE STAPPEN VOOR EEN PERFECT CEDRAL TERRAS



## 1. PLAN

Plan a layout for your decking before starting it to ensure the best installation for your project. We recommend drawing a site plan of the proposed area for material ordering purposes and to minimise errors. We would recommend consulting Local Building Codes or Regulations prior to starting the decking to make sure permissions or other requirements are cleared.

## PLANUNG

Wir empfehlen zu Beginn der Planung einen Grundriss der zu verlegenden Terrasse zu erstellen. Dieser Plan dient neben der Ermittlung des benötigten Materials und der Werkzeuge dazu, den idealen Verlegablauf zu definieren und mögliche Detailplanungen frühzeitig durchzuführen. Zur Vorbereitung sind auch die geltenden Bauvorschriften und Verordnungen zu beachten. Ebenfalls ist zu prüfen, ob eine Genehmigung für das Bauvorhaben notwendig ist.

## PLAN

Dessinez un plan de votre terrasse avant de commencer pour assurer la meilleure installation possible. Nous vous recommandons de dessiner un plan de la zone proposée afin de pouvoir disposer le matériel et de réduire les erreurs au minimum. Nous préconisons également de consulter les règlements d'urbanisme locaux avant de commencer à poser la terrasse pour avoir l'assurance que vous disposez des permis nécessaires et répondant à toutes les exigences.

## PLANNING

Voor je start met de installatie, raden we je aan om een duidelijke plattegrond te tekenen van het terras. Zo zorg je voor de best mogelijke uitvoering van het project. Fouten worden vermeden en je krijgt een goed overzicht van wat je allemaal moet bestellen. Controleer zeker ook de plaatselijke bouwvoorschriften en reglementen alvorens aan het terras te beginnen, in het geval een vergunning nodig is.

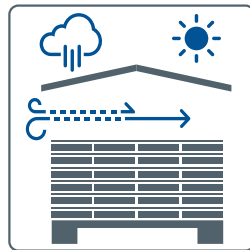

## 2. STORAGE

Cedral Terrace planks must be stacked horizontally on a flat surface. The planks must always be supported sufficiently so that they do not bend. The planks must be stacked in a dry, ventilated room. If they are stored outside, they must always be protected from rain using a breathable tarpaulin or plastic foil.

## LAGERUNG

Terrassendielen aus Faserzement sind liegend auf einer ebenen Unterlage vollflächig zu lagern. Die Dielen sind dabei ausreichend zu unterstützen, um ein Durchbiegen zu vermeiden. Lagerung an einem trockenen, gut belüfteten Ort. Ganze und angebrochene Paletten sind zum Schutz vor Feuchtigkeit immer mit Folie abzudecken.

## STOCKAGE

Les lames doivent être empilées horizontalement sur une surface plane. Elles doivent toujours être suffisamment soutenues pour qu'elles ne se plient pas. Les lames doivent être empilées dans un endroit sec et ventilé. Si les lames sont stockées à l'extérieur, elles doivent toujours être protégées de la pluie à l'aide d'une bâche respirante ou d'un film plastique.

## OPSLAG

De planken moeten horizontaal worden gestapeld op een vlakke ondergrond, voldoende ondersteund zodat ze niet doorbuigen. Cedral Terrace moet gestockeerd worden in een droge geventileerde ruimte. Indien men het materiaal buiten bewaard moet het steeds worden afgeschermd van regen met een luchtdoorlatend dekzeil of kunststoffolie.

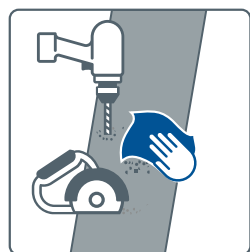

## 3. USE THE RIGHT TOOLS AND ACCESSORIES

It is advised to use the correct tools for cutting and drilling the Cedral Terrace planks. For cutting one can use either a jigsaw with a blade for fibrecement (e.g. BOSCH T 141 HM) or a Circular hand saw with diamond tipped blade. For fixation, clips matching the plank profile are available. Your dealer can help you obtain this material.

## DAS RICHTIGE WERKZEUG UND ZUBEHÖR VERWENDEN

Wir empfehlen für die Bearbeitung von Faserzement schnelllaufende handelsübliche Handkreissägen mit Diamantsägeblättern zu verwenden. Die Sägen müssen über eine Staubabsaugung verfügen. Für Anpassarbeiten eignet sich eine Stichsäge mit hartmetallbestückten Sägeblättern z.B. Bosch T 141 HM. Der Faserzementstaub ist mit einem Microfasertuch zu entfernen.

## UTILISATION DES BONS OUTILS ET ACCESSOIRES

Nous vous recommandons d'utiliser les bons outils pour scier et forer dans les lames Cedral Terrace. Pour scier, vous pouvez utiliser soit une scie sauteuse à lame pour fibrecement (p. ex. BOSCH T 141 HM), soit une scie circulaire à main à lame diamantée. Pour la fixation, des clips adaptés au profil de la lame sont disponibles. Votre revendeur vous aidera à obtenir ce matériel.

## HET JUISTE GEREEDSCHAP EN TOEBEHOREN

Om Cedral Terrace te installeren, moet je het juiste gereedschap gebruiken om de planken te verzagen en te boren. Voor het zagen gebruik je een decoupeerzaag met een zaagblad voor vezelcement (bv. BOSCH T 141 HM) of een ronde handzaag met diamantzaagblad. De terrasplanken bevestig je met speciale clipsen om de installatie gemakkelijker en sneller te laten verlopen.

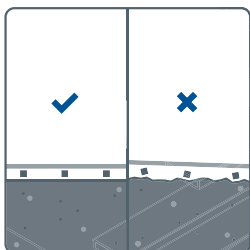

## 4. STABLE SUBSTRATE

Substrate must be stable as it will define the success of your end result. Joists must be laid on a solid flat surface such as concrete and must not be laid directly on grass, uneven paving slabs or sand. On the substrate, the joists can then be laid. Consult a structural engineer for design specifications for an appropriate sub floor for the decking.

## TRAGFÄHIGER UNTERGRUND

Der Untergrund muss ausreichend tragfähig sein. Die Unterkonstruktion muss auf einem ebenen Untergrund wie beispielsweise Beton, Betonplatten oder Punktfundamenten verlegt werden. Gras, unebenes Pflaster oder Sand sind nicht ausreichend tragfähig. Wenden Sie sich gegebenenfalls an einen Fachplaner.

## SUPPORT STABLE

Le support doit être stable, car il conditionnera la réussite de votre installation. Les lambourdes doivent être posées sur une surface plane et solide, comme du béton. Elles ne peuvent pas être posées directement sur un gazon, des pavés inégaux ou du sable. Les lambourdes peuvent ensuite être posées sur le support. Consultez un ingénieur en stabilité pour les spécifications de conception afin d'obtenir un support ad hoc pour la terrasse.

## STABIELE ONDERGROND

Cedral Terrace kan niet rechtstreeks op de grond gelegd worden. De terrasplanken worden bevestigd op dwarsbalken bovenop een stabiele ondergrond. Dit kunnen stoeptegels zijn, een betonnen fundering of een opbouw met terrasniveleersokkels. Raadpleeg een bouwkundig ingenieur over de specificaties van een geschikte ondergrond.

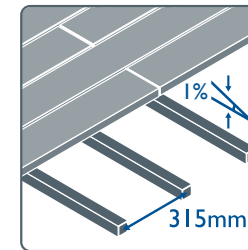
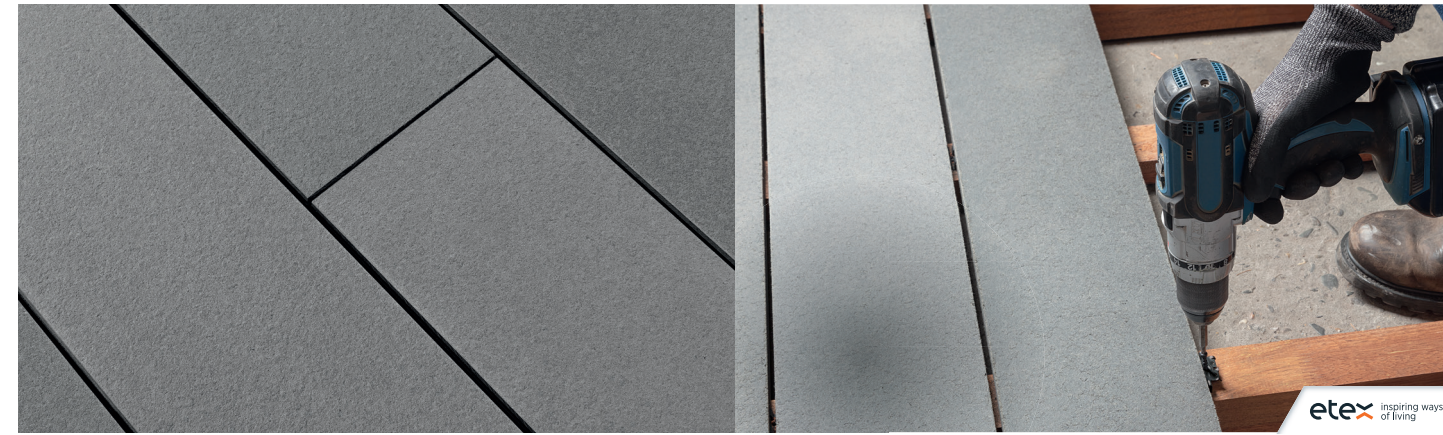

## 5. SUBFRAME

The joists of the subframe must be fixed at maximum 315 mm centres and should be securely fixed to the substrate. Ensure that all joists are of good quality and if necessary preservative treated and foresee a 1% slope for water drainage.

## UNTER-KONSTRUKTION

Die Unterkonstruktion muss in Achsabständen von max. 31,5 cm auf dem vorbereiteten, tragfähigen Untergrund verlegt werden. Ein Gefälle von  $\geq 1,0\%$  für die Wasserleitung ist einzuplanen. Verwenden Sie für die Unterkonstruktion nur geeignete Hölzer oder eine Aluminium Unterkonstruktion.

## STRUCTURE PORTANTE

Les lambourdes de la structure doivent être fixées avec un entraxe de maximum 315 mm et doivent être bien fixées au support. Assurez-vous que toutes les lambourdes sont de bonne qualité et éventuellement traitées avec un produit de conservation. Prévoyez une pente de 1 % pour permettre l'évacuation de l'eau.

## ONDER-CONSTRUCTIE

De dwarsbalken van de onderconstructie mogen maximaal 315 mm uit elkaar liggen (hart op hart) en moeten stevig op de ondergrond verankerd worden. Zorg ervoor dat alle balken van goede kwaliteit zijn en indien nodig met een beschermingsmiddel behandeld zijn. Het terras moet 1% afhellen zodat water wordt afgevoerd.

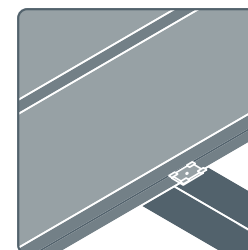

## 6. PLANK INSTALLATION

Start terrace plank installation in one edge, usually against the building, using the clips for fixation to the joist and work your way through till terrace is fully installed.

## VERLEGUNG DER DIELEN

Beginnen Sie mit der Verlegung der Terrassendielen am Gebäude. Verwenden Sie die Cedral Montageklammern zur Befestigung an der Unterkonstruktion und arbeiten Sie sich weiter vor, bis die Terrasse vollständig verlegt ist. Für einen perfekten Abschluss sind Cedral Terrassendielen mit abgerundeten Kanten erhältlich.

## POSE DES LAMES

Commencez à poser les lames de la terrasse à partir d'un côté, d'habitude contre le bâtiment, en utilisant les clips pour la fixation aux lambourdes. Continuez de la sorte jusqu'à ce que toute la surface soit posée.

## PLAATSING VAN DE PLANKEN

Begin de terrasplanken aan één kant te plaatsen, meestal wordt er vanaf het gebouw gestart. Gebruik daarbij de clips om ze aan de draagbalken te bevestigen. Herhaal dit tot het terras volledig geplaatst is.



## 7. FINISHING

Make sure that all dust from cutting the planks is cleaned. For a perfect finish Cedral Terrace offers also ready-rounded planks.

## FERTIGSTELLUNG

Achten Sie darauf, dass alle Verschmutzungen die durch Zuschnitt und Montage entstanden sind von der fertig verlegten Terrasse entfernt werden.

## FINITION

Veillez à éliminer toute la poussière due au découpage des lames. Pour une finition parfaite, Cedral propose également des lames à bords-arrondis.

## AFWERKING

Verwijder zorgvuldig alle zaagstof van de planken. Voor een perfecte afwerking kan je ook de afgeronde planken uit het Cedral Terrace-gamma gebruiken.

For more information / Für mehr Information / Pour plus d'informations / Voor meer informatie: [cedralterrace.com](http://cedralterrace.com)



Importance of ventilation

Die Wichtigkeit der Hinterlüftung

Importance de la ventilation

Het belang van ventilatie

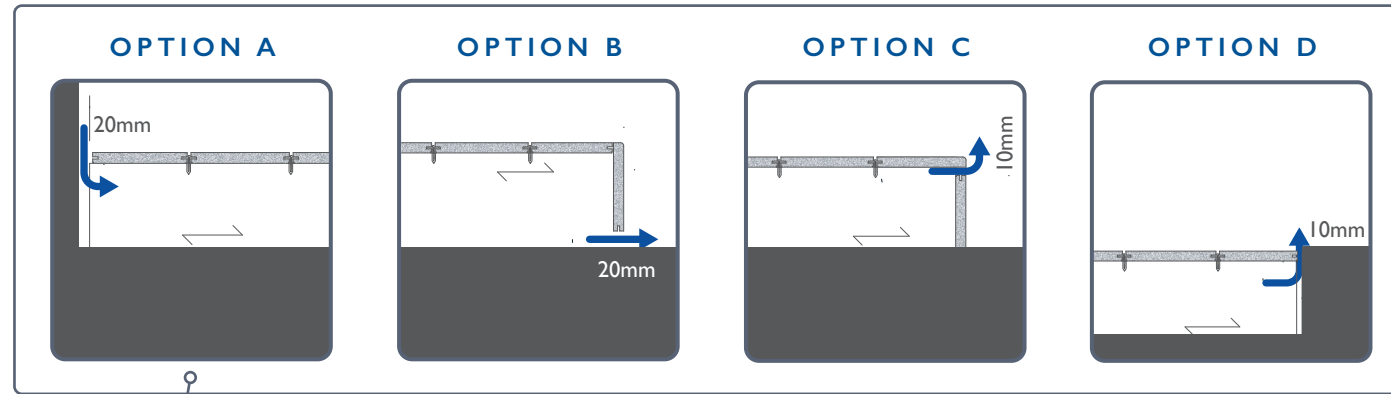

Support on a solid flat surface

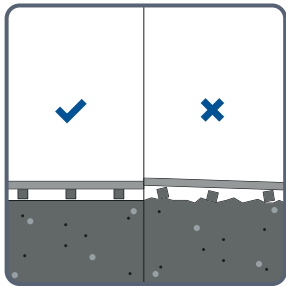

Minimum 1% slope

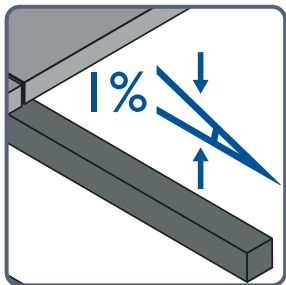

Centre distance beams  $\leq 315$ mm

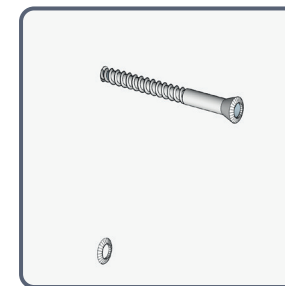
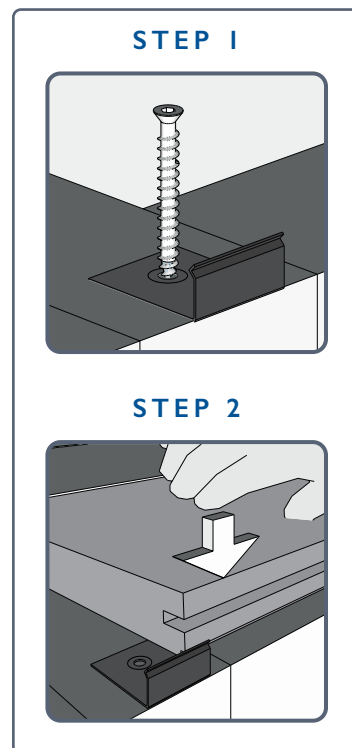
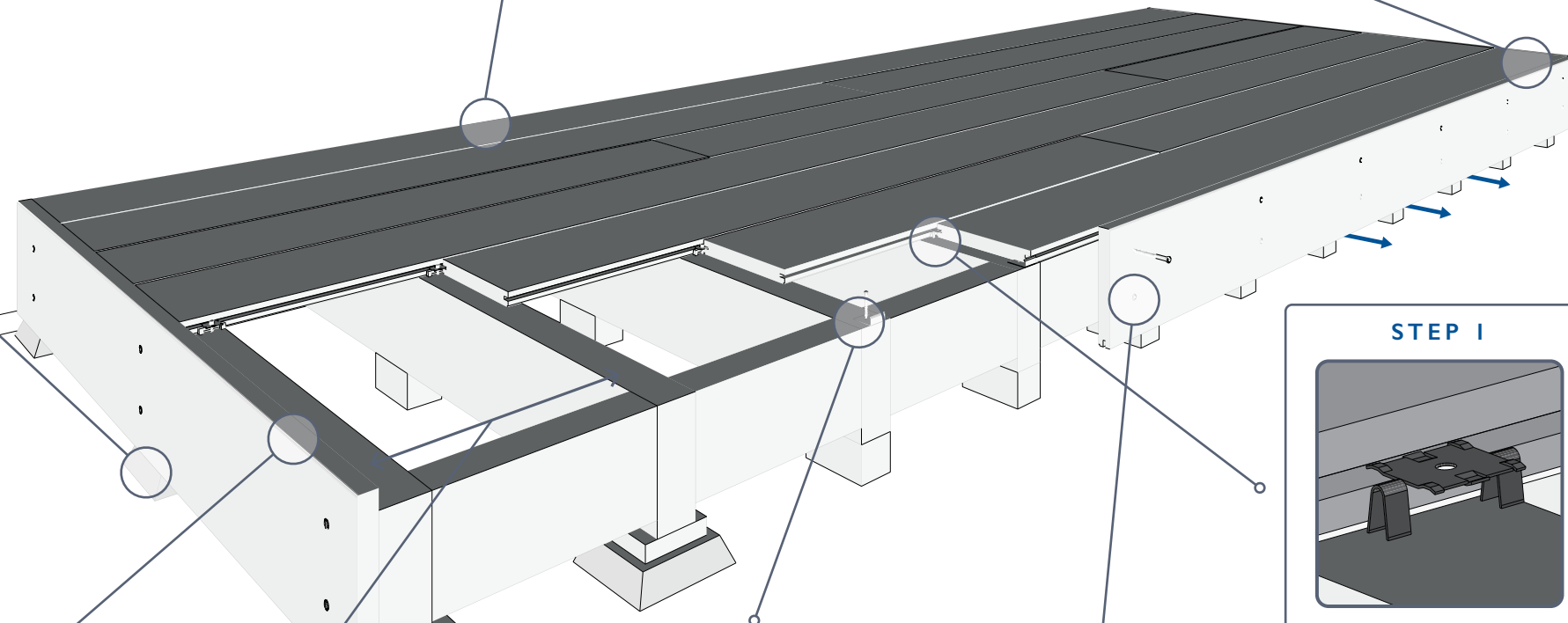
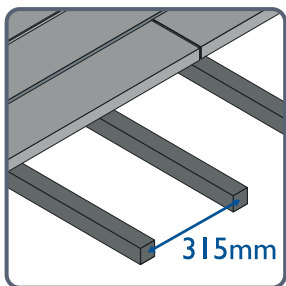

Place clips staggered

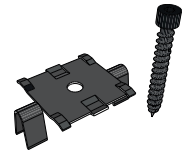
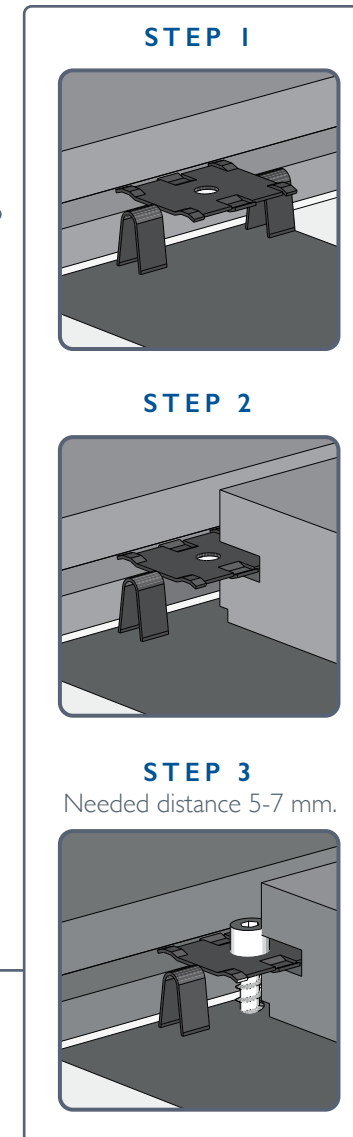
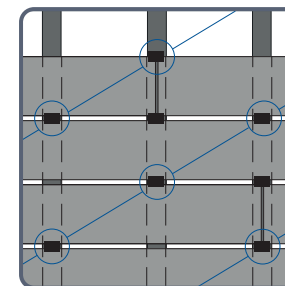

### FIXING CLIP

4.2 x 35 mm, head  $\varnothing$  6.0 mm, T20 Torx

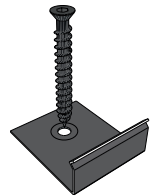

### START/END CLIP

4.2 x 16 mm, head  $\varnothing$  7.5 mm, T20 Torx



### VISIBLE FIXING

5.0 x 60 mm, head  $\varnothing$  7.5 mm, TX25 Torx

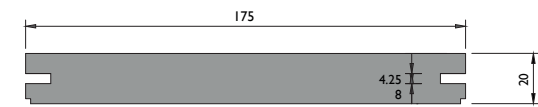

### LARGE FLOOR PLANK

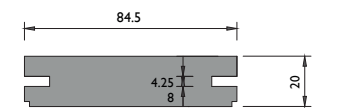

### SMALL FLOOR PLANK

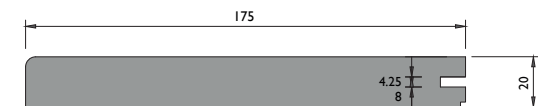

### LARGE BULL-NOSED PLANK

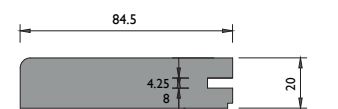

### SMALL BULL-NOSED PLANK